

Simeon 966

Dual-channel UHF soundfield FM system
User's Manual

Système champ libre MF à deux canaux utilisant
la bande UHF
Manuel de l'utilisateur



Your new Simeon 966 soundfield FM system is easy to set up and use in any classroom. The system can be used with a variety of microphone and speaker options and can be easily interfaced with other audio and FM equipment. The system includes the following components:

- * FM Transmitter 8LT with high capacity NiMH batteries
- * Directional boom microphone 617 (or optional alternate microphone model)
- * FM Transmitter/microphone 801TS with high capacity NiMH batteries
- * Stretchable transmitter hip pack
- * Soundfield FM receiver 966R with built-in amplifier
- * Transmitter charging stand HDC-202 with dual charging pockets

Simeon 966 speaker options:

Single Omnipanel DML flat panel speaker with Speakon cable **OR** Four SP-966 mini wall-mount speakers with regular speaker wire.

INSTALLATION WITH OMNIPANEL SPEAKER

Carefully unpack the soundfield system. The Omnipanel can be wall mounted with the included hardware or may be or tripod mounted using an optional lightweight aluminum floor stand. For wall mounting, choose a suitable location to mount the Omnipanel speaker on the classroom wall and check that it is sufficiently close to an AC power outlet. Choose a location to mount the Omnipanel above head level if possible. The front, back or side walls of the classroom are all suitable locations.

There are two methods of wall mounting the Omnipanel speaker. It can be mounted flush with the wall 'picture style' using just two mounting screws, or it can be mounted on a special adjustable swivel bracket. To flush mount, fasten the Omnipanel to the wall using the two screws and wall anchors supplied. The screws must be positioned exactly 43cm apart to ensure an accurate fit. The Omnipanel has two keyhole-shaped openings on the rear panel to accommodate these screws. Adjust the tightness of the screws to ensure the Omnipanel frame is held firmly when mounted on the wall (a loosely mounted Omnipanel frame may vibrate against the wall and make audible noise). The advantage of mounting the Omnipanel flush with the wall is that it will be less conspicuous, but it must be attached to the wall securely to avoid vibration, and is best suited to speaker placements away from the corners of the classroom

The preferred method of mounting the Omnipanel speaker is with the special wall-mount bracket (see below). This allows more flexibility to orient the speaker and allows it to be removed very easily for use in another location. It also allows the Omnipanel to be mounted anywhere in the room, even in a corner, to the fullest acoustic advantage. The bracket should be attached securely to a solid wall surface using the included hardware.

Flush mounting the Omnipanel speaker

To mount the Omnipanel flush with the wall, position the wall-mounting screws exactly 43cm apart

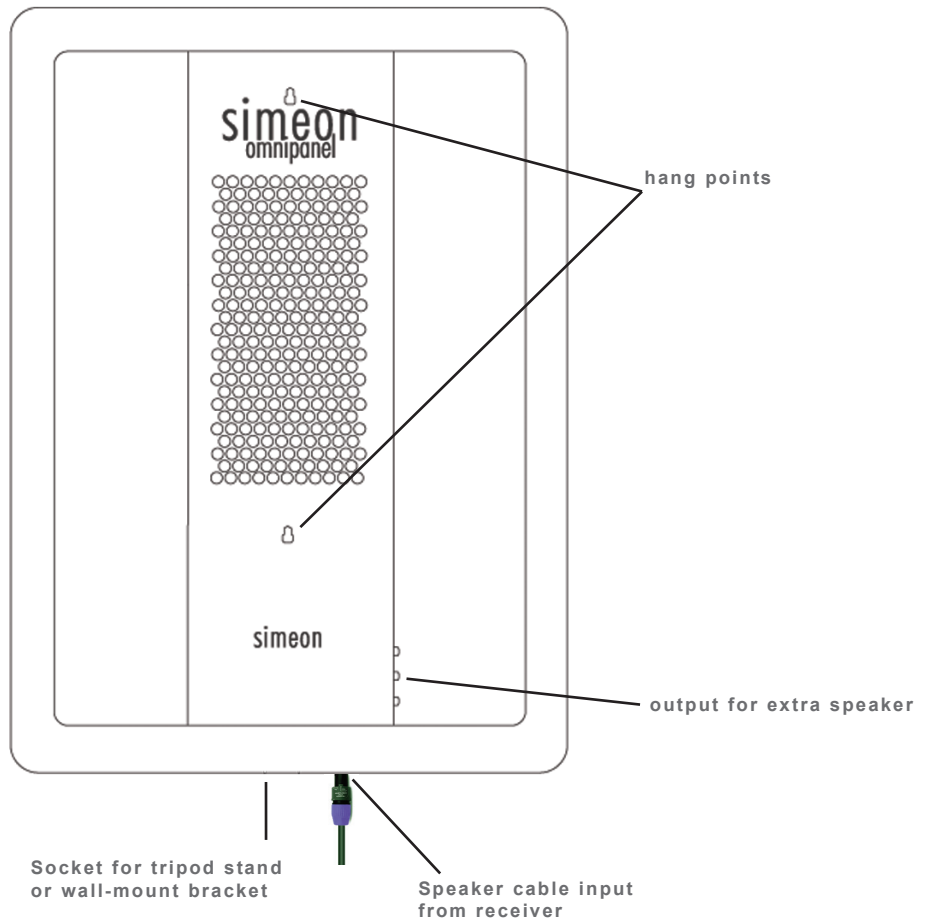

Using the special wall bracket for mounting the Omnipanel

Unscrew 13mm nut and remove threaded pin to access mounting holes

Screw base of bracket securely against wall using wall anchors

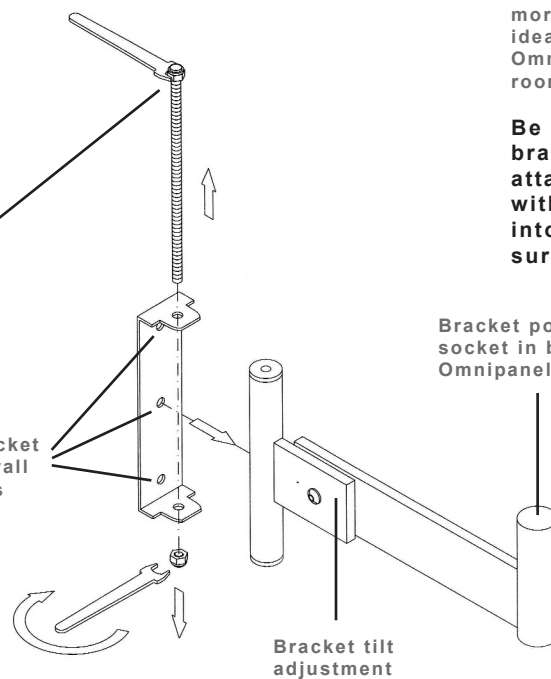

The wall bracket offers more flexibility and is ideal for mounting the Omnipanel close to the room corners.

Be sure that the bracket base is attached securely with wall anchors into a solid wall surface.



INSTALLATION WITH FOUR SP-966 MINI SPEAKERS

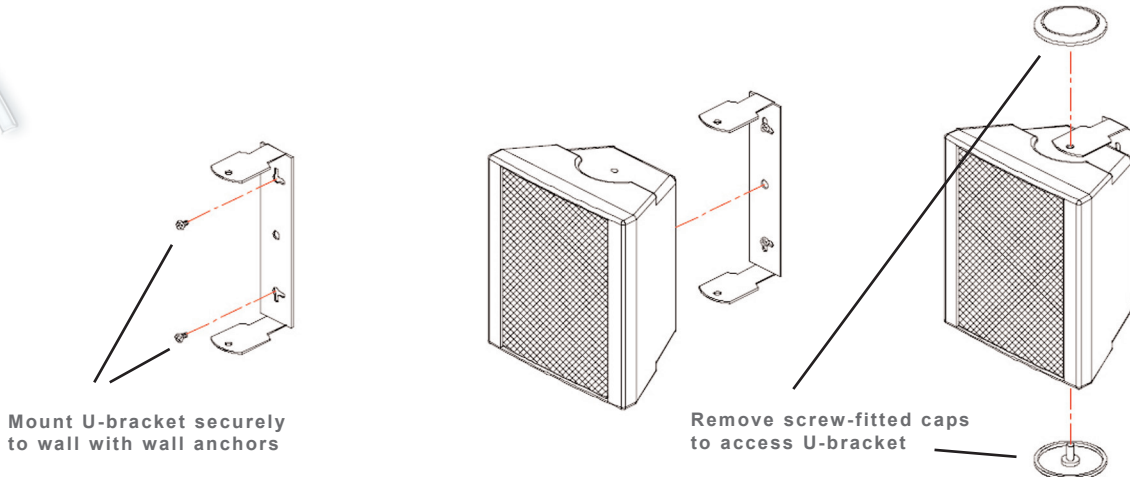

Select suitable locations for the four SP-966 mini speakers around the classroom walls. Choose locations above head level and evenly spaced across the room to ensure the most even distribution of the soundfield. Avoid placing the speakers in the room corners and directly facing and opposing each other as this will cause phase cancellations and result in an uneven soundfield. For best results all four speaker should be oriented in the same general direction.

Suggested classroom configuration for four SP-966 mini-speakers

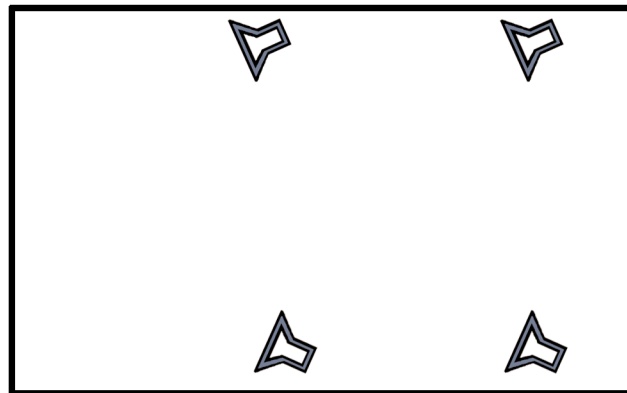

Position the SP-966 mini speakers so that they are all pointing in the same general direction.

This will ensure that they are reinforcing and not opposing each other.

This configuration will result in the most uniform soundfield distribution.

To mount the mini speakers, remove the caps from the U-bracket and secure the U-bracket to the wall using the hardware supplied. Attach speaker wire to each speaker, taking care to observe the correct polarity (+ve and -ve connectors), and run all four speaker wires to a central location for the 966R receiver and close to a power outlet.

SP-966 mini-speaker trim controls

A special feature of the Simeon 966 enables individual gain adjustment of each of the four SP-966 mini-speakers. This allows for more focal or differential amplification in different areas of the

classroom. Note that individual mini-speaker gain adjustments are made using special trimmers located on the underside of the 966R receiver unit. Differential speaker gain adjustments should be made in consultation with your audiologist or sound professional.

SETTING UP THE 966R RECEIVER UNIT

The 966R receiver unit has two FM receiver modules, an integrated amplifier, and multiple inputs and outputs to connect to other audio and FM devices. It is the base station of the entire soundfield system.

Receiver 966R - Front panel

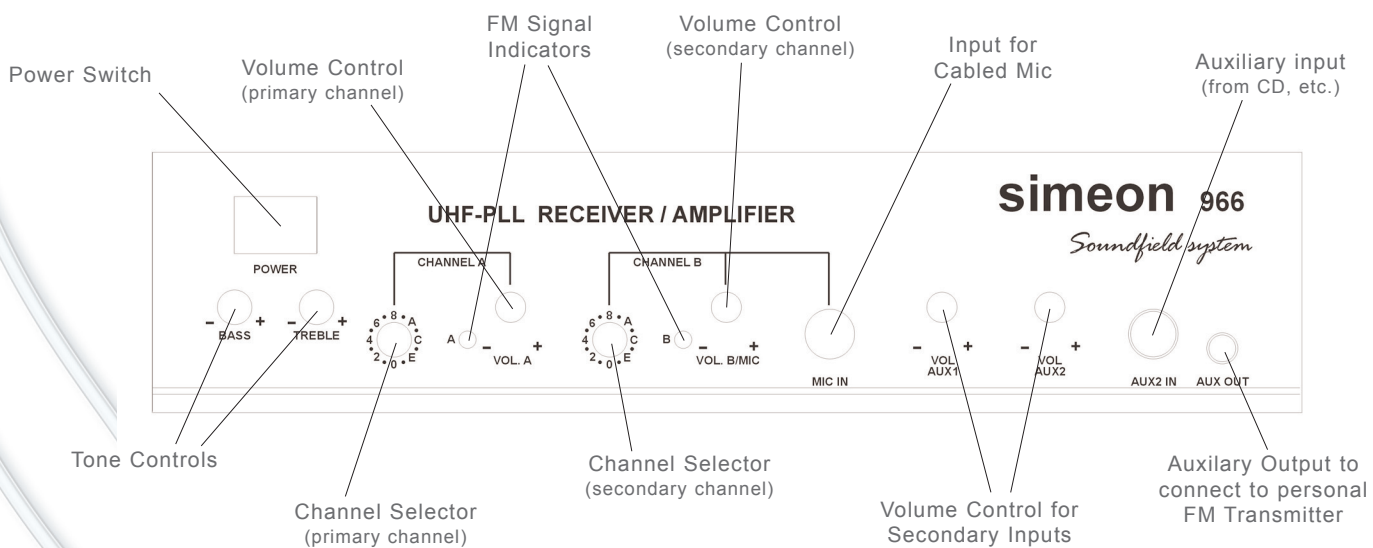

The receiver unit itself requires no special installation, but should be placed in a suitable safe location, such as shelving, well within reach of the speaker cables and sufficiently close to a classroom power outlet. There are just a few short steps required to ready the 966R receiver for use.

First, make the speaker connection. The Omnipanel speaker is connected with a single convenient Speakon connector cable, which is inserted into the rear panel. Twist the Speakon plug to lock; to release again, pull the release button on the plug. If using the SP-966 mini speakers, these must be connected via regular speaker wire to the screw-terminals on the rear panel of the receiver. Up to four mini-speakers can be connected to the 966R receiver. Be sure to observe the correct polarity (+ve and -ve connectors) when connecting the mini speakers.

Next, connect the two antennae to the connectors on the rear panel. Adjust each antenna to the vertical position for best reception. Connect the power adapter to the DC IN connector on the rear panel of the 966R receiver. Be sure to use only the recommended and approved power adapter

(12 - 16v DC; 1.6 amps). *Note that the transmitter charging cradle model HDC-202 is also supplied with its own power adapter, but the charging cradle can also be powered directly from the DC OUT socket of the receiver model 966R using the short (15cm) DC cable supplied. This is a convenience in classrooms with few available power outlets.*

Receiver 966R - Rear panel

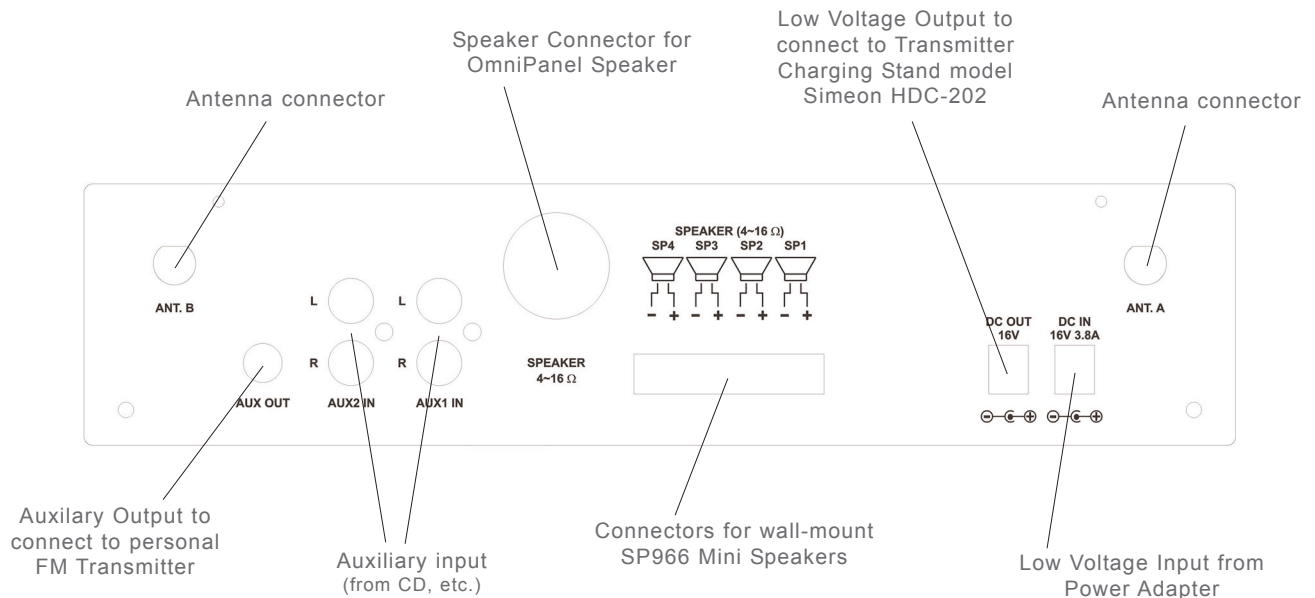

PREPARING THE SYSTEM FOR USE

Check that the transmitters and receiver are set to matching channels, and that the selected channel frequencies do not conflict with other FM equipment at your school. It is important that a separate channel is selected for each transmitter. Two transmitters cannot share the same channel without interference. *Note that the Simeon 966 system is available in at least two UHF frequency bands (744 - 752 MHz and 794 - 806 MHz), each with 16 FM channels.* If using six or more systems in one location, consider use the second frequency band as there are performance considerations when multiple channels are used in very close proximity. Contact your representative if you have any difficulty selecting an FM channel for your system.

FM Transmitter 8LT

Open the transmitter battery compartments as shown and insert the NiMH rechargeable batteries supplied, taking care to observe correct battery polarity. For best performance, use only the recommended NiMH (nickel metal-hydride) rechargeable size AA transmitter batteries.

Never use disposable (alkaline) batteries in combination with the charging system.



Place the transmitters into the two charging pockets of the HDC-202 charging cradle and charge fully before using (see Battery Care and Charging section below). When transmitter charging is

complete (3 - 6 hours charge time) the charging cradle will show a green light (Ready) below each charging pocket.

Place the fully charged transmitter model 8LT into the hippack and adjust for comfort. Plug the microphone into the transmitter mic jack. If using the standard Simeon 617 boom (headset) microphone, place the frame over the ears and adjust the boom arm to position the mic capsule to point to the corner of your mouth. It is not necessary to place the microphone in front of your lips and doing so may diminish the sound quality. It is usually necessary to adjust the microphone frame by bending so that it rests lightly over the ears, avoiding any other contact or pressure points against the head. It is important to adjust the microphone frame in this way to ensure a comfortable fit. The Simeon 617 boom mic is supplied with a Velcro headband to keep the microphone secure during vigorous activities (e.g. Phys Ed.). This band may be removed for regular classroom use.

FM Transmitter 8LT

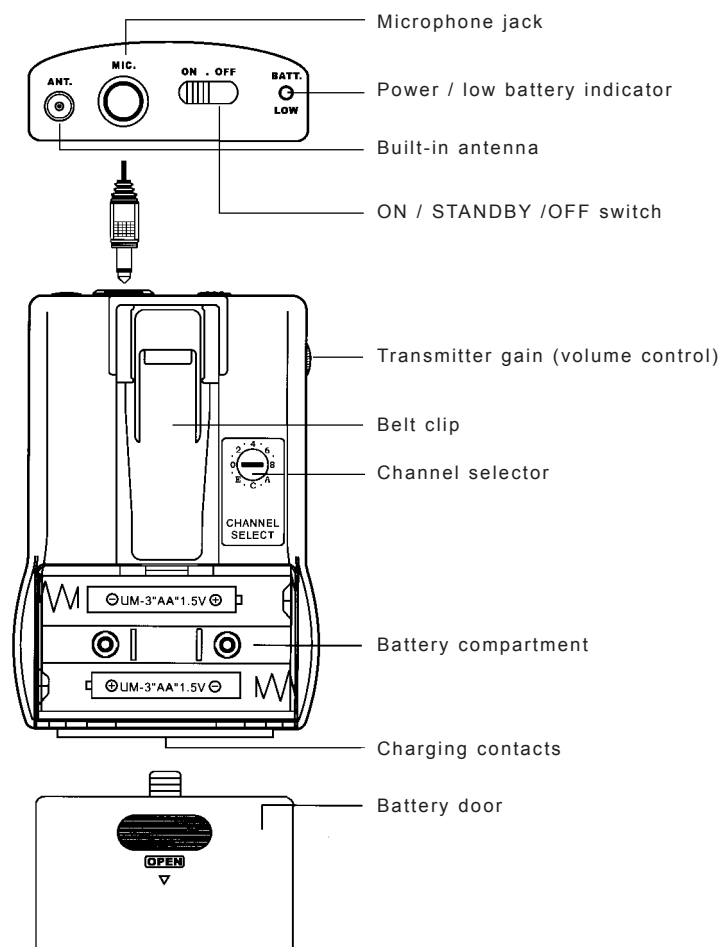

FM Transmitter/microphone 801TS

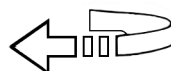
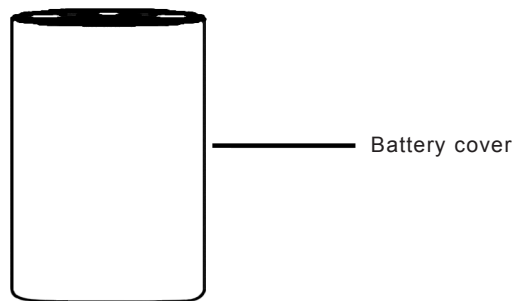
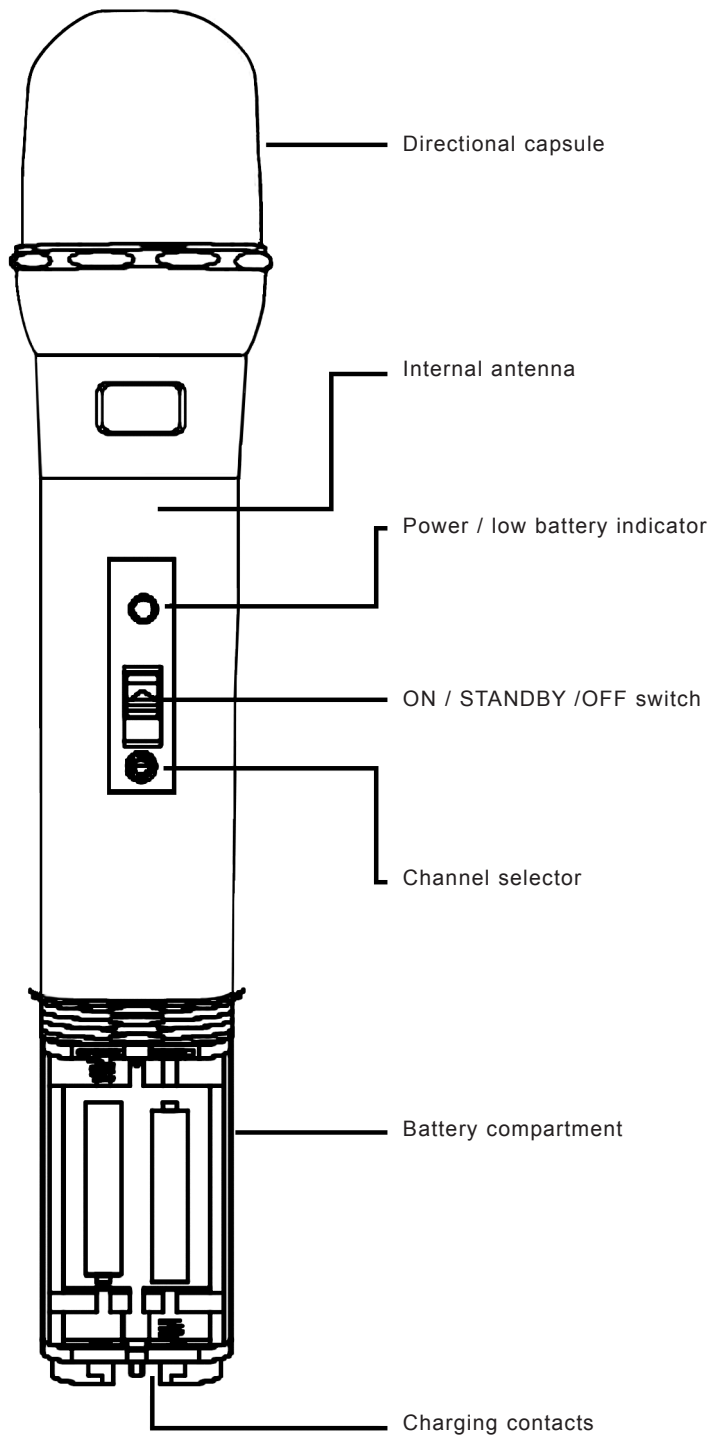

FM Transmitter/microphone 801TS

After charging the transmitter/microphone model 801TS, remove from the charging cradle and turn ON to use. The capsule of the 801TS transmitter/microphone is highly directional - point the microphone directly towards the mouth to ensure the best performance. If you need to change the channel of transmitter/microphone 801TS, there is a small key located inside the battery housing that will fit the channel selector (please see image on next page).

Setting gain level

Check the volume positions before turning your soundfield system on! The Simeon 966R receiver is equipped with two independent volume controls - one for each FM channel. In addition, transmitter 8LT is equipped with a volume control, which is best set above ½ full-on to allow for fine gain adjustment. *Note that the transmitter/microphone 801TS has no volume control, so the gain for this channel must be set using the 966R receiver volume controls.*

To set the volume (gain) level, position the microphone correctly, turn on, and gradually increase the volume until your amplified voice is clearly audible but not loud. Avoid excessive amplification - soundfield FM will make speech clearly audible throughout your classroom at a comfortable listening level.

Special feature (for SP-966 mini-speakers only)

Differential gain adjustments to each of the four SP-966 mini-speaker gain adjustments may be made using special trimmers located on the underside of the 966R receiver unit. Differential speaker gain adjustments should be made in consultation with your audiologist or sound professional.

BATTERY CARE AND CHARGING

For best performance, use only the recommended NiMH (nickel metal-hydride) rechargeable size AA transmitter batteries. These batteries are not susceptible to memory and can be recharged after only partial use.

Never use disposable (alkaline) batteries in combination with the charging system. !

Disposable batteries are not suitable for recharging and attempting to recharge them may result in damage to your equipment.

Charging cradle HDC-202

The charging cradle model HDC-202 has two charging pockets, either of which will charge transmitter model 8LT or transmitter/microphone model 801TS. It is good practice to charge the transmitters at the end of each day. Remember to turn both transmitters OFF before placing them into the charging pockets. The charger indicator lights show charging progress: charging (amber

Charging cradle HDC-202

- (1) Power indicator
- (2) Charging indicator (left pocket)
- (3) Ready indicator (left pocket)
- (4) Charging indicator (right pocket)
- (5) Ready indicator (right pocket)
- (6) Power switch
- (7) DC Power connector (use AC/DC power adapter or plug directly into DC OUT on 966R receiver)

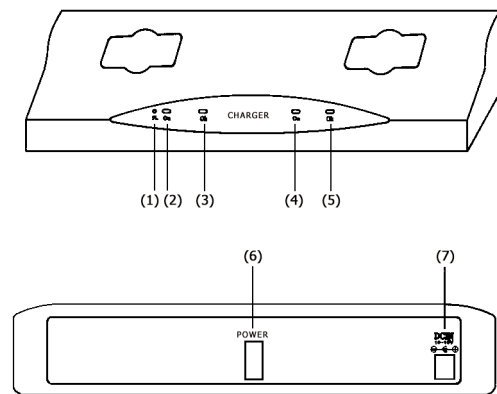

LED); ready (green LED). Charge time is typically between 3 and 6 hours, depending on battery condition. Prolonged transmitter charging is not a problem - the charging cradle will automatically prevent overcharging of the transmitter batteries (intelligent charging).

The HDC-202 charging cradle is supplied with its own AC/DC power adapter. For convenience, the charging cradle may also be connected directly to the DC OUT socket of the 966R receiver, thus allowing operation of both devices from a single power source. A short (15cm) DC connector cord is supplied with receiver 966R for this purpose. *Note that the HDC-202 charging cradle will always operate normally whether the 966R receiver power is turned ON or OFF.*

If a transmitter has been left turned ON until the batteries are completely discharged, the charger sensor may indicate 'Ready' after only a few minutes of charging time. If this happens it may be necessary to give two or more 'priming' charges (at least 30 minutes charge time), followed by a full 6 hour charge cycle to restore a full battery charge.

Never use disposable (alkaline) batteries in combination with the charging system.



PERSONAL FM SYSTEMS

The Simeon 966R receiver is equipped with two separate auxilliary outputs that may be connected to personal FM transmitters to accommodate students with various types of personal FM systems. These outputs are located on the front and rear panels and are labeled AUX OUT. Check that you have the correct connection cable and have the interface checked by an audiologist to verify the signal quality. *Note that the AUX OUT gain level is controlled via the two 966R receiver volume controls.*

Other external connections

In addition to making connection to personal FM systems, the Simeon 966 can be interfaced with most other audio devices, including classroom computers. There are two sets of RCA stereo input connectors on the rear panel, and volume can be adjusted for these inputs independently of the FM gain. It is also possible to connect a cabled pass-around microphone directly to the 966R receiver via the MIC IN jack on the front panel.

USEFUL TIPS

Be sure that the two transmitters are set to separate channels and that matching channels are selected on the Simeon 966R receiver

Adjust the Simeon 617 boom (headset) microphone for comfort. Bend the frame so that the microphone is supported lightly by both ears with no pressure or contact points. Position the mic capsule so that it points toward the corner or the mouth.

Wear the 8LT transmitter in the stretchable hippack. The hippack is more secure than the belt clip and will protect the transmitter and delicate microphone from drop damage.

Keep the volume of the 8LT transmitter higher than the receiver volume setting. This allows fine volume adjustment and helps avoid acoustic feedback.

Avoid excessive amplification - soundfield FM will make speech clearly audible throughout your classroom at a comfortable listening level.

Avoid approaching very close to the Omnipanel or mini-speakers with the microphone turned on - this may cause a loud squeal (acoustic feedback).

Do not adjust the tone control settings unless this has been recommended by an audiologist. Excessive bass adjustment may degrade speech intelligibility.

For convenience, keep the HDC-202 charging stand plugged into DC OUT on the rear panel of the 966R receiver. This allows operation from a single power source.

Use only the recommended batteries and power adapters.

Never use disposable (alkaline) batteries in combination with the charging system.



MICROPHONE CARE

The microphone is the most delicate component of your soundfield system. Protect the microphone cord and plug from strain and excessive flexing. Clean the pin of the microphone plug periodically with an approved electronics contact cleaner to maintain noise-free performance. Replace damaged or missing foam windscreens and protect the microphone capsule from moisture.

Simeon 617 boom (headset) microphone: this model has a unidirectional pick-up pattern. The tip of the mic capsule must be pointed towards the corner of the mouth for proper performance.

ONE YEAR LIMITED WARRANTY

Simeon 966 soundfield FM systems are covered by a ONE year parts and labour warranty, effective from the date of purchase. Coverage applies to transmitter, receiver, charging system (excluding batteries), power adapters and speaker system. Genuine Simeon microphones bearing the Simeon brand name are warranted for ONE year. Batteries are warranted for 90 days unless stated otherwise by the manufacturer.

The manufacturer's warranty provides for repair or replacement of defective components or workmanship. Expressly not covered are damages resulting from abuse, neglect, and unapproved substitution of components, batteries or accessories. Extended warranty coverage may be purchased under our Service Plus program.

TROUBLESHOOTING

No sound

Check volume settings (transmitter and receiver). Check that there is power to the receiver and that it is turned ON. Ensure that the speaker cable is connected securely. Check that the transmitters are set to the ON position (not STANDBY). Verify that the 966R receiver is receiving FM signal (indicated by green LED on receiver). Check or replace transmitter microphone.

No FM signal

Check that the selected transmitter channels are matched with the receiver channels and that they are on the same frequency band. Check or replace transmitter batteries. Check transmitter switch is set to ON position (not STANDBY) and that there is sufficient battery power (indicated by green LED on transmitter).

Dead batteries

First, make sure that only the recommended NiMH (nickel metal-hydride) rechargeable size AA transmitter batteries are in use. Check that the batteries are making good contact inside the transmitter battery housing. Make sure that the transmitters are turned OFF during charging, and that the charging cradle is receiving power via the correct power adapter model.

If the transmitter batteries are completely drained and are failing to charge, give two or more 'priming' charges (at least 30 minutes charge time), followed by a full 6 hour charge cycle to restore a full battery charge.

Never use disposable (alkaline) batteries in combination with the charging system.



Weak sound

Check volume settings (transmitter and receiver). Adjust microphone position. Check or replace microphone. Check that the correct power adapter is connected to the receiver.

Noise or Distortion

Check that the two transmitters are set to different FM channels -transmitters cannot share the same channel without interference. Check for possible sources of radio interference (e.g. wireless LAN, other FM systems) and select a different FM channel pair while ensuring that the transmitters are kept on separate channels. Check the microphone and the integrity of microphone cord and plug. Clean mic plug with a recommended contact cleaner.

Acoustic Feedback

Check and adjust volume settings. Ensure that the microphone is positioned correctly. Avoid approaching very close to the Omnipanel or mini-speakers with the microphone on.

Intermittency

Check microphone, mic cable and the plug connection with the transmitter. Replace microphone if necessary. Check that both antennae are fitted to the rear panel of the 966R receiver, and that the 8LT transmitter antenna is secure. Make sure that all cables are fitted securely.

SPECIFICATIONS

FM frequency range	UHF 744 - 752 MHz; 794 - 806 MHz (Two approved bands)
FM Channels	16 Switchable PLL synthesized UHF channels per band
Receiver sensitivity	4 μ V @ 30dB SINAD
Channel rejection	50dB
Dynamic range	>100dB
RF Signal / noise ratio	70dB
Amplifier continuous power	RMS 10 Watts x 4 @ 8 Ohms
Receiver inputs	UHF FM channels x 2; Line level x 2; Mic level x 1
Receiver outputs	Speaker level x 5, Auxilliary x 2
Transmitter battery life	> 20 Hours (NiMH 1.2v x 2, 2500mAh)
Transmitter charge method	Drop-in intelligent dual-pocket charging cradle
Standard microphone type	Directional over-the-ear boom type
Hand-held microphone type	Directional (dynamic)
Omnipanel speaker type	Distributed Mode flat panel, 4 actuators 8 Ohms nominal impedance; 80 Watts max) Audio frequency range: 100 Hz - 16KHz
SP-966 Mini-speaker type	Conventional 2-way, cone driver with tweeter 8 Ohms nominal impedance; 20 Watts RMS, 40 Watts max. Audio frequency range: 200 Hz - 12KHz
Canadian approvals	IC: 3918A-8LT, IC: 3918A-801TS; IC: 3918A-966R

NOTES

Operation of this device is subject to the following two conditions:

- (1) This device may not cause interference, and
- (2) This device must accept any interference, including interference that may cause undesired operation of the device.

Certain notifications or licensing may apply to radio frequency equipment in your jurisdiction. Contact the local radio equipment regulating authority for your area for specific requirements.

Votre nouveau système champ libre MF Simeon 966 s'installe facilement dans une salle de classe. Ce système peut être utilisé avec un grand nombre de microphones et de haut-parleurs et être facilement couplé à d'autre équipement audio et MF. Il comprend les composants suivants :

Émetteur MF 8LT avec piles NiMH longue durée

Microphone serre-tête directionnel 617
(autre choix de microphone disponible sur demande)

Émetteur MF/microphone 801TS avec piles NiMH longue durée

Sac pour hanches extensible

Récepteur champ libre MF 966R avec amplificateur intégré

Embase de recharge d'émetteur à deux fentes HDC-202

Options de haut-parleurs du Simeon 966:

Un seul haut-parleur DML plat Omnipanel avec câble Speakon OU quatre haut-parleurs miniatures muraux SP-966 avec câble de haut-parleur régulier.

INSTALLATION AVEC HAUT-PARLEUR OMNIPANEL

Déballer avec soin le système champ libre. L'Omnipanel peut être fixé au mur à l'aide du matériel inclus ou installé sur un trépied au moyen d'un support de plancher léger en aluminium. Pour une installation murale, choisir un emplacement approprié pour le haut-parleur Omnipanel sur le mur de la salle de classe et s'assurer qu'il se trouve suffisamment près d'une prise de courant. Si possible, l'Omnipanel doit être fixé au mur à un niveau plus élevé que la tête. Les murs situés à l'avant et à l'arrière de la classe et les murs latéraux sont tous appropriés.

Deux méthodes permettent de fixer le haut-parleur Omnipanel au mur : affleurant au mur, comme un cadre, avec deux vis de montage, ou bien à l'aide d'un support pivotant spécial réglable. Pour un montage à affleurement, fixer l'Omnipanel au mur à l'aide des deux vis et des dispositifs d'ancrage fournis. Les vis doivent être placées à exactement 43 cm de distance pour s'assurer d'une fixation précise et solide. L'Omnipanel est doté de deux points de fixation à l'arrière où ces vis doivent être logées. Ajuster le serrage des vis pour s'assurer que le cadre de l'Omnipanel soit fixé solidement au mur (un cadre mal fixé peut vibrer contre le mur et ces vibrations peuvent être audibles). L'avantage d'un montage mural à affleurement est que l'Omnipanel sera moins visible, mais il doit être fixé solidement au mur pour éviter les vibrations, et il est préférable de placer les haut-parleurs loin des coins de la classe.

Cependant, la méthode préférable pour fixer les haut-parleurs Omnipanel est à l'aide du support mural spécial (voir ci-après). Cette méthode offre plus de flexibilité pour l'orientation des haut-parleurs et permet de les enlever très facilement pour les utiliser à un autre endroit. Elle permet également de fixer l'Omnipanel n'importe où dans la pièce, même dans un coin, et offre ainsi des avantages acoustiques complets. Le support doit être fixé solidement sur le mur à l'aide du matériel fourni.

Montage à affleurement du haut-parleur Omnipanel

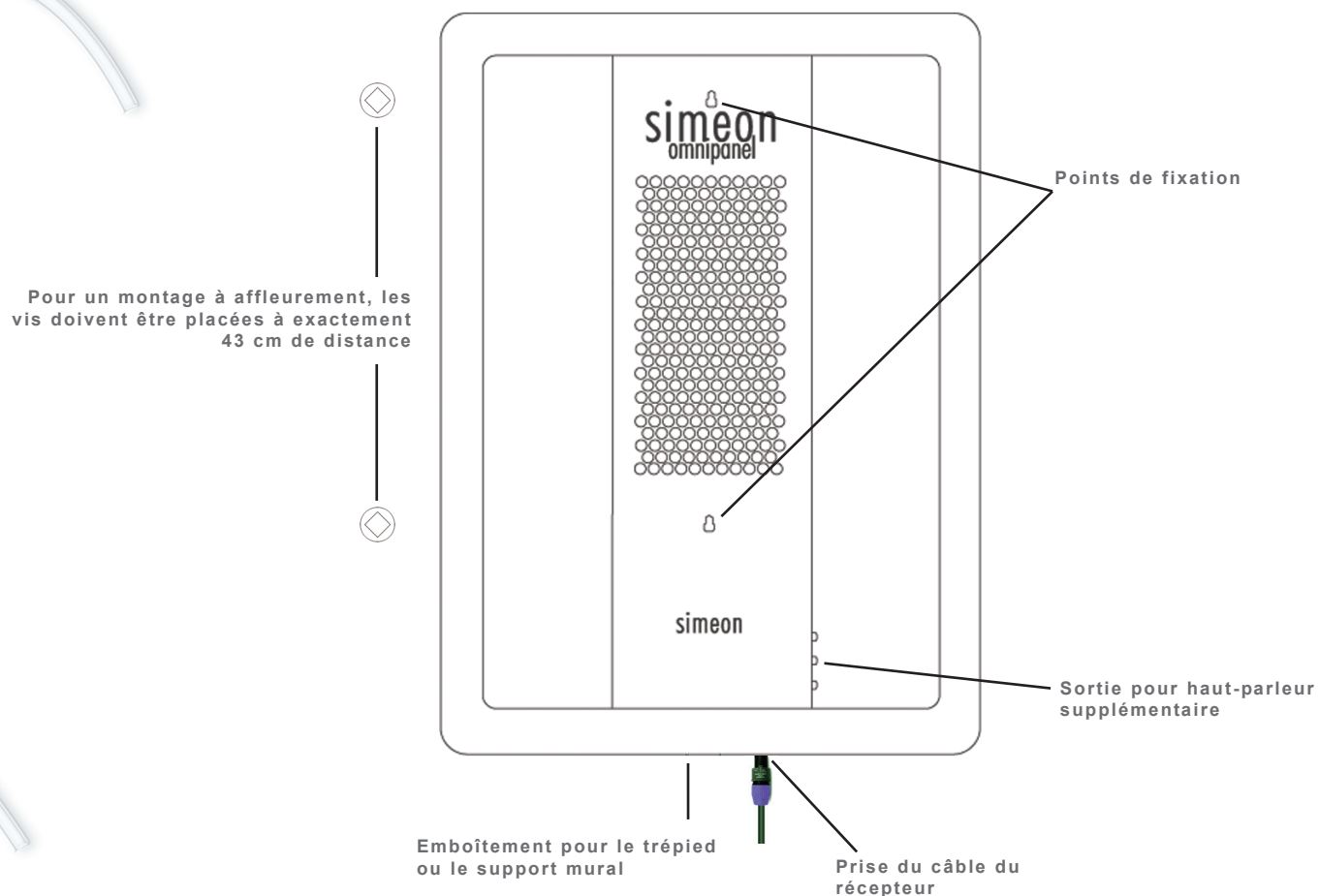

Montage à l'aide du support mural spécial

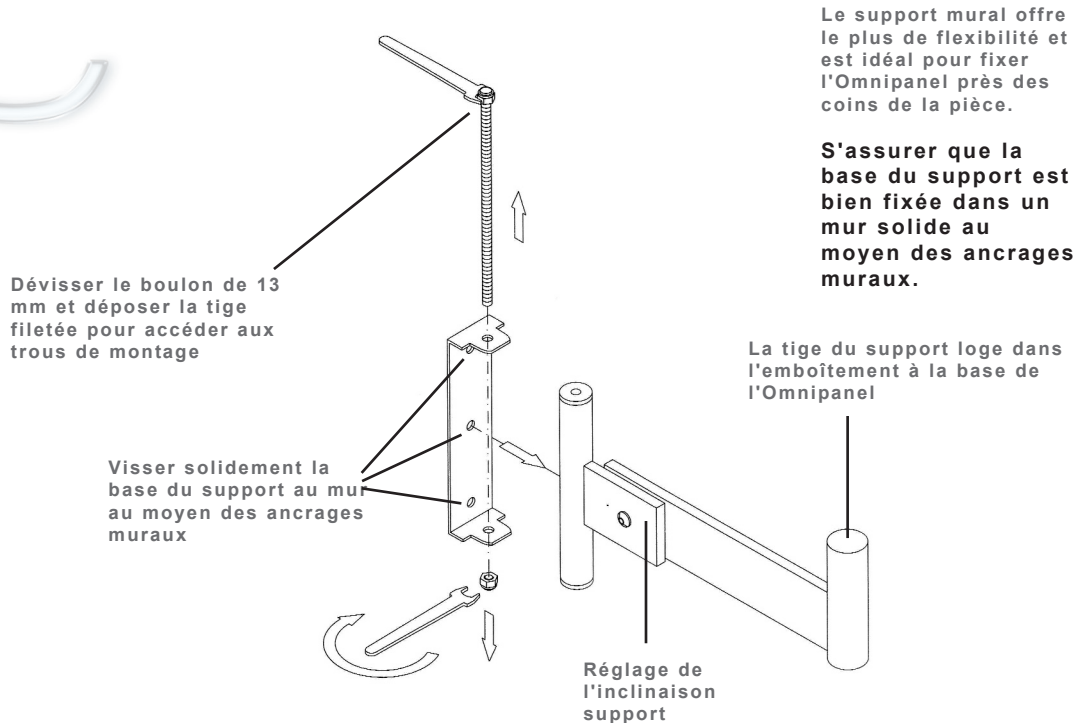

INSTALLATION AVEC QUATRE HAUT-PARLEURS MINIATURES SP-966

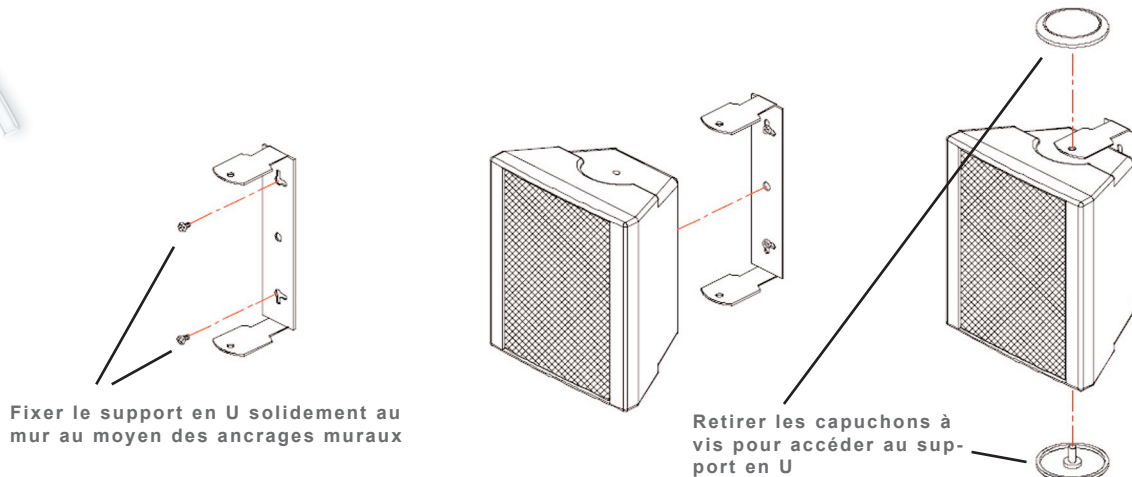

Choisir des emplacements appropriés pour les quatre haut-parleurs miniatures SP-966 sur les murs de la classe. Opter pour des emplacements au-dessus du niveau de la tête et à distance égale dans la pièce pour s'assurer de la distribution la plus uniforme possible du champ libre. Éviter de placer les haut-parleurs dans les coins de la pièce et de les pointer directement l'un vers l'autre car cela entraînera des annulations de phase et un champ libre non uniforme. Pour de meilleurs résultats, les quatre haut-parleurs doivent être orientés dans la même direction générale.

Suggestion de configuration avec quatre mini-haut-parleurs SP-966

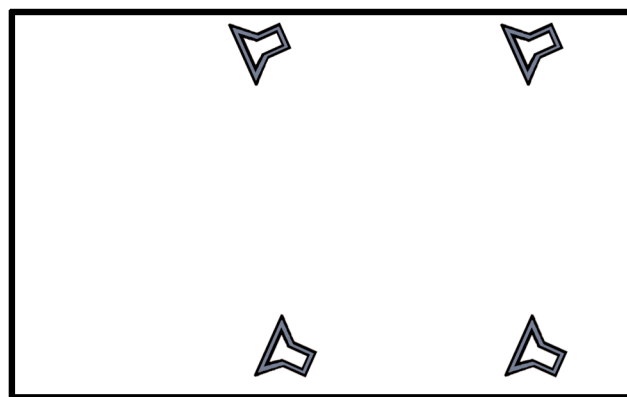

Placer les haut-parleurs miniatures SP-966 de manière à ce qu'ils pointent tous dans la même direction générale.

Ceci permet de s'assurer qu'ils ne sont pas opposés les uns aux autres.

Cette configuration procure la distribution la plus uniforme du champ libre

Pour fixer les haut-parleurs miniatures, retirer les capuchons du support en U et le fixer solidement au mur au moyen du matériel fourni. Brancher les câbles des haut-parleurs à chaque haut-parleur en veillant à respecter la polarité (connecteurs + et -) et relier les quatre câbles de haut-parleur à un emplacement central pour le récepteur 966R et à proximité d'une prise de courant.

Commandes de réglage des haut-parleurs miniatures SP-966

Un dispositif spécial du Simeon 966 permet un réglage individuel du gain pour chacun des quatre haut-parleurs miniatures SP-966 et une amplification plus focale ou différentielle à différents endroits dans la classe. *Noter que le réglage individuel du gain des haut-parleurs miniatures se fait au moyen de dispositifs spéciaux situés sur la face inférieure du récepteur 966R.* Le réglage différentiel du gain doit être effectué en consultation avec votre audiologiste ou professionnel du son.

PRÉPARATION DU BLOC RÉCEPTEUR 966R

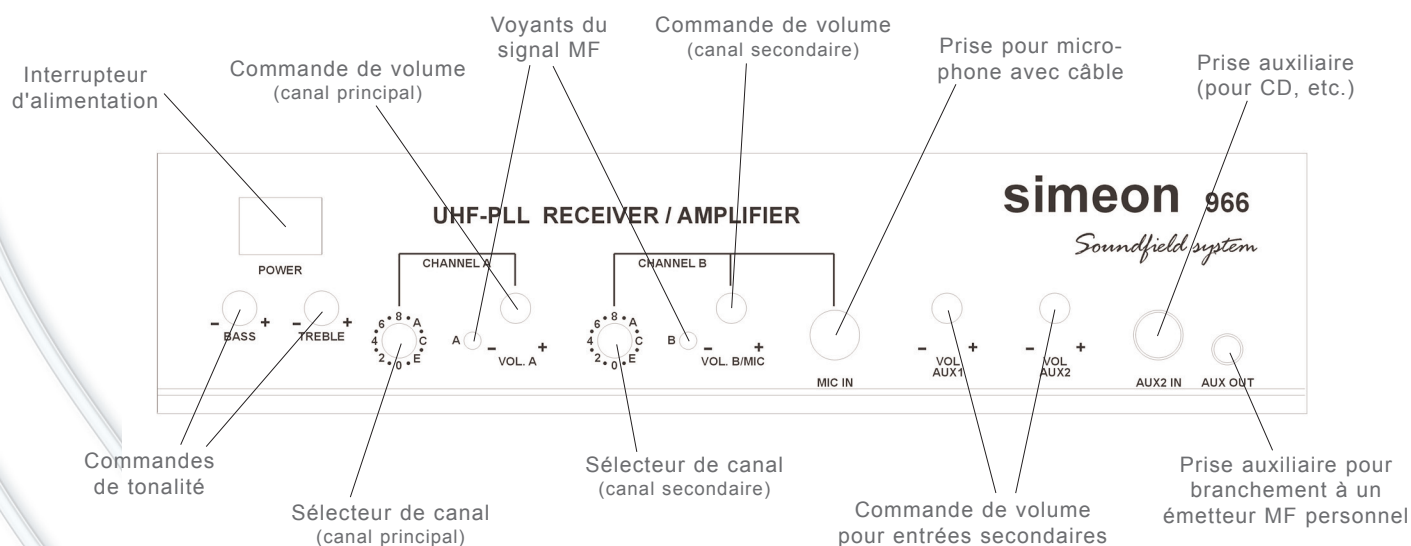

Le bloc récepteur 966R comporte deux modules récepteurs MF, un amplificateur intégré, et de multiples entrées et sorties pour un branchement à d'autres appareils audio et MF. Il agit à titre de station de base pour tout le système champ libre.

Récepteur 966R - Panneau avant

Le récepteur n'exige aucune installation particulière mais doit être placé à un endroit sécuritaire approprié, par exemple, une étagère, à portée des câbles de haut-parleurs et suffisamment près d'une prise de courant. La préparation du récepteur 966R se fait en quelques étapes seulement.

D'abord, brancher le haut-parleur. Le haut-parleur Omnipanel se branche à l'aide d'un seul câble Speakon pratique qu'on insère dans le panneau arrière. Faire pivoter le connecteur Speakon pour le verrouiller; pour le déverrouiller, appuyer sur le bouton situé sur le connecteur. Si vous utilisez des haut-parleurs miniatures SP-966, ceux-ci doivent être branchés aux bornes à vis situées sur le panneau arrière du récepteur à l'aide des câbles de haut-parleurs réguliers. Jusqu'à quatre haut-parleurs miniatures peuvent être branchés au récepteur 966R. Veiller à respecter la polarité (connecteurs + et -) lors du branchement des haut-parleurs miniatures.

Ensuite, brancher les deux antennes aux connecteurs du panneau arrière. Ajuster chaque antenne en position verticale pour une meilleure réception. Brancher l'adaptateur de courant au connecteur DC IN situé sur le panneau arrière du récepteur 966R. Veiller à utiliser un adaptateur de courant recommandé et approuvé (12 - 16v DC; 1,6 A). *Noter que l'embase avec fentes de recharge de l'émetteur HDC-202 est également dotée de son propre adaptateur de courant, mais qu'elle peut aussi être alimentée directement à partir de la sortie DC OUT du récepteur 966R à l'aide du petit câble c.c. (15cm) fourni.* Ceci est très pratique dans les salles de classe avec peu de prises de courant

Récepteur 966R - Panneau arrière

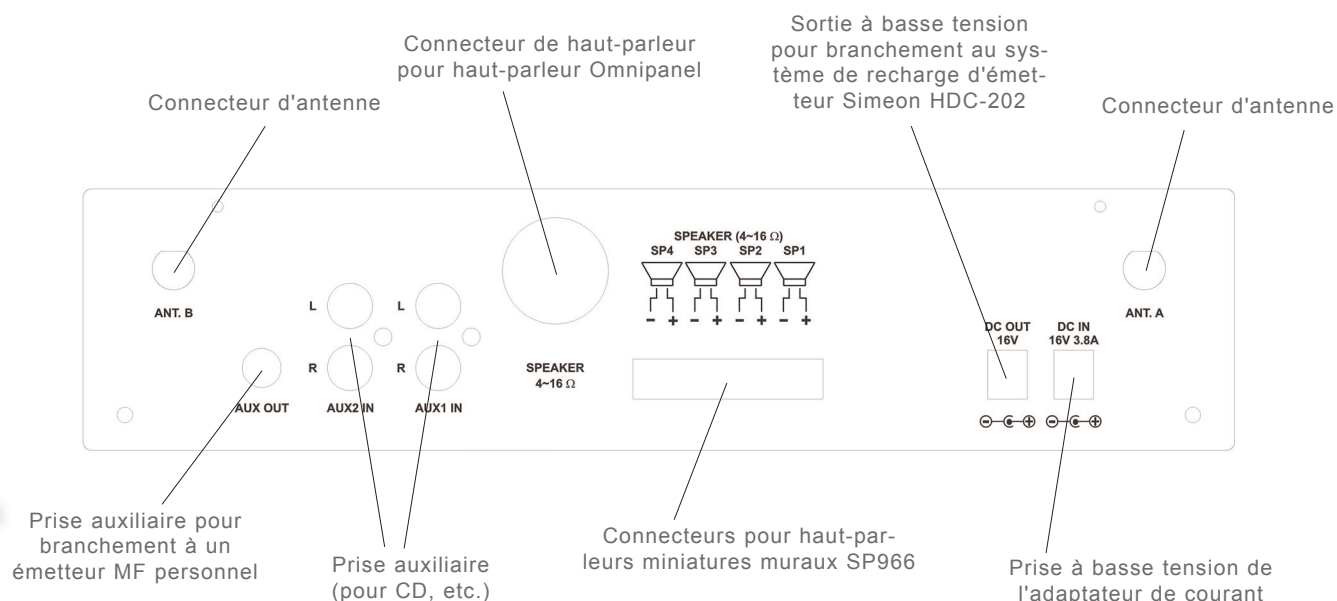

PRÉPARATION DU SYSTÈME

Vérifier que les émetteurs et le récepteur sont réglés sur le même canal et que les fréquences sélectionnées n'entrent pas en conflit avec d'autre équipement MF de votre école. Il importe de sélectionner un canal différent pour chaque émetteur. En effet, deux émetteurs ne peuvent partager le même canal sans créer d'interférence. Prendre note que le système Simeon 966 est offert avec au moins deux bandes de fréquences UHF (744 à 752 MHz et 794 à 806 MHz), chacune comptant 16 canaux MF. Si vous utilisez six systèmes ou plus au même endroit, il faudrait songer à utiliser la deuxième bande de fréquence pour assurer une bonne performance. Si vous éprouvez de la difficulté avec la sélection d'un canal MF pour votre système, contacter votre représentant.

ÉMETTEUR MF 8LT

Ouvrir le compartiment à piles de l'émetteur tel qu'illustré et insérer les piles NiMH rechargeables fournies en s'assurant de respecter la polarité. Pour obtenir une performance supérieure, n'utiliser que les piles NiMH (hydrure métallique de nickel) rechargeables recommandées.

Ne jamais utiliser de piles jetables (alcalines) avec le système de recharge



Placer les émetteurs dans les deux fentes du système de recharge HDC-202 et recharger avant l'utilisation (voir la section Entretien et recharge des piles ci-après). Lorsque la recharge de l'émetteur est terminée (après 3 à 6 heures), un voyant vert (prêt) s'allume sous chaque fente de recharge.

Placer l'émetteur 8LT entièrement rechargé dans le sac pour hanches et l'ajuster pour votre confort. Brancher le microphone dans la prise microphone de l'émetteur. Si vous utilisez le microphone serre-tête standard Simeon 617, placer la base du microphone au-dessus des oreilles et ajuster le bras du microphone serre-tête de manière à ce que la capsule microphonique pointe vers le coin de votre bouche. Il n'est pas nécessaire de placer le microphone devant vos lèvres car cela pourrait diminuer la qualité sonore. Il est habituellement nécessaire d'ajuster le cadre du microphone en l'incurvant afin qu'il se retrouve juste au-dessus des oreilles et en évitant tout point de contact ou de pression sur la tête. Il est important d'ajuster le cadre du microphone de manière confortable. Le microphone Simeon 617 est doté d'un serre-tête en velcro qui garde le microphone en place pendant les activités intenses (p.ex. éducation physique). Ce serre-tête peut être retiré pour utilisation dans une salle de classe régulière.

Émetteur MF 8LT

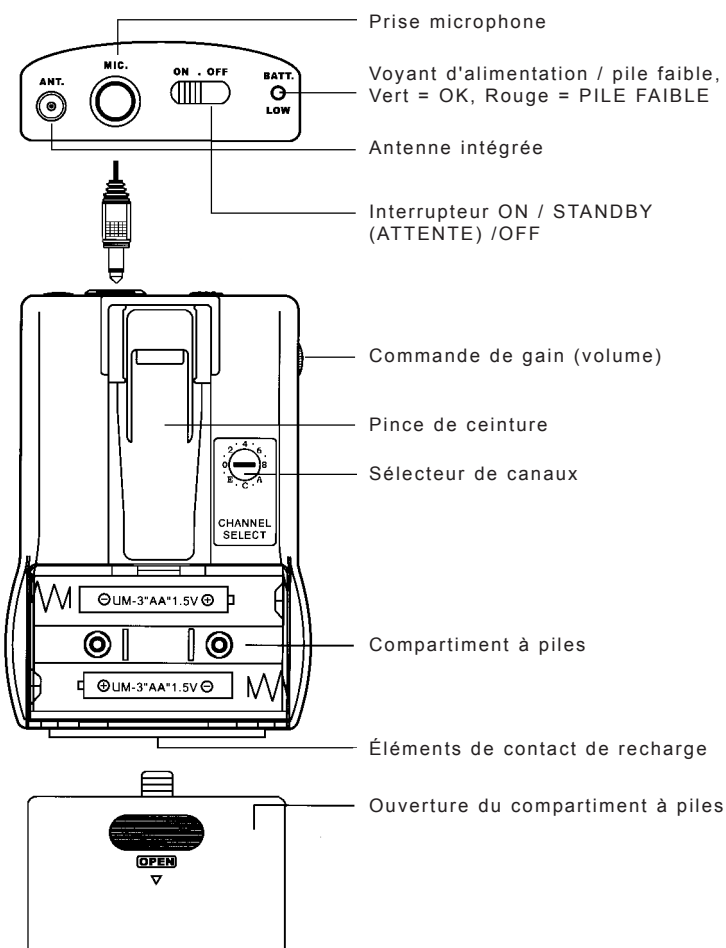

Émetteur MF/microphone 801TS

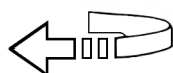
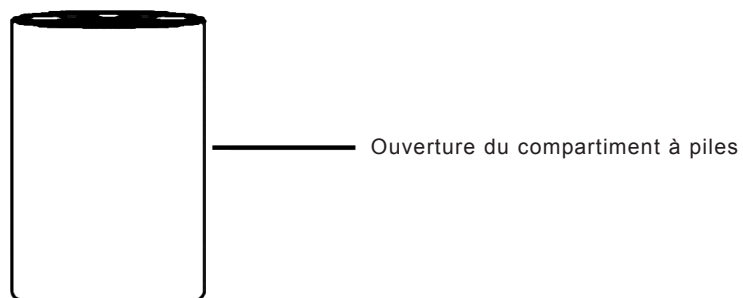
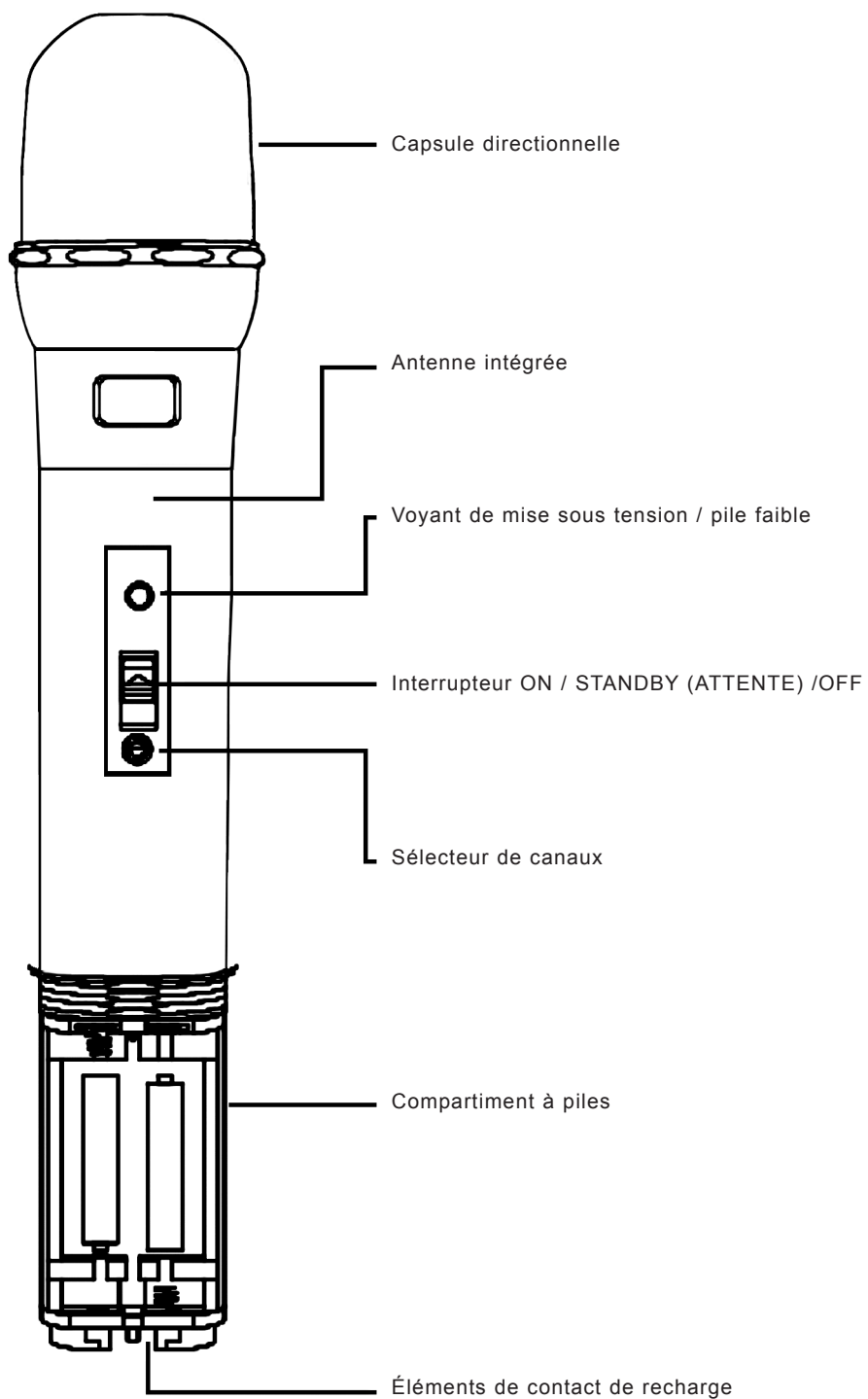

Émetteur MF/microphone 801TS

Après avoir rechargé l'émetteur/microphone 801TS, le retirer de l'embase de recharge et l'allumer. La capsule microphonique de l'émetteur/microphone 801TS est hautement directionnelle et le microphone doit pointer vers le coin de la bouche pour assurer la meilleure performance possible. Si vous devez changer le canal de l'émetteur/microphone 801TS, une petite clé adaptée au sélecteur de canaux se trouve à l'intérieur du compartiment à piles (voir l'image à la page suivante).

Réglage de la commande de gain

Vérifier la position du volume avant d'allumer votre système champ libre! Le récepteur 966R est muni de deux commandes de volume indépendantes - une pour chaque canal MF. L'émetteur 8LT est également pourvu d'une commande de volume, qu'il est préférable de régler à un peu plus de la moitié de sa capacité pour permettre un réglage précis du gain. *Noter que l'émetteur/microphone 801TS ne comporte pas de commande de volume, donc le gain pour ce canal doit être réglé à l'aide des commandes de volume du récepteur 966R*

Pour régler le volume (gain), positionner le microphone correctement, l'allumer, puis augmenter graduellement le volume jusqu'à ce que votre voix amplifiée soit clairement audible sans être trop forte. Éviter une amplification excessive - le système champ libre FM rend la voix clairement audible dans toute la salle de classe à un niveau d'écoute confortable.

Dispositif spécial (pour les haut-parleurs miniatures SP-966 seulement)

Le réglage différentiel du gain de chacun des quatre haut-parleurs miniatures SP-966 peut être effectué au moyen d'un dispositif spécial situé sur la face inférieure du récepteur 966R. Ce réglage doit être effectué en consultation avec votre audiologiste ou professionnel du son.

ENTRETIEN ET RECHARGE DES PILES

Pour obtenir une performance supérieure, n'utiliser que les piles NiMH (hydrure métallique de nickel) AA rechargeables recommandées pour l'émetteur. Ces piles peuvent être rechargées sans avoir été complètement déchargées.

Ne jamais utiliser de piles jetables (alcalines) avec le système de recharge. Les piles jetables ne sont pas faites pour être rechargées et si vous tentez de les recharger, vous pourriez endommager votre équipement. 

Embase avec fentes de recharge HDC-202

L'embase HDC-202 est munie de deux fentes de recharge, chacune permettant de recharger l'émetteur 8LT ou l'émetteur/microphone 801TS. Il est bon de recharger les émetteurs après chaque journée d'utilisation. Éteindre les émetteurs et les placer dans les fentes de recharge.

Système de recharge HDC-202

- (1) Voyant de mise sous tension
- (2) Voyant de recharge (fente gauche)
- (3) Voyant " Ready " (prêt) (fente gauche)
- (4) Charging indicator (right pocket)
- (5) Voyant " Ready " (prêt) (fente droite)
- (6) Interrupteur d'alimentation
- (7) Connecteur d'alimentation c.c. (utiliser un adaptateur de courant c.a. /c.c. ou brancher directement dans la sortie DCOUT du récepteur 966R)

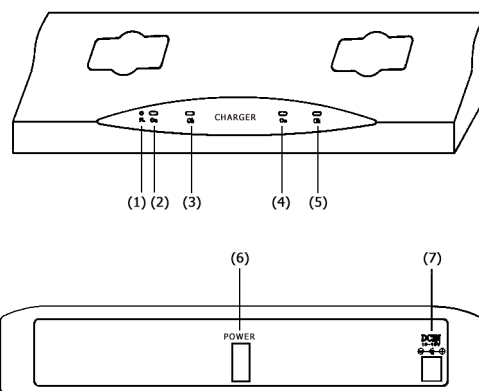

Le témoin de charge indique l'état de la recharge : chargement en cours (voyant rouge); prêt (voyant vert). Le temps de recharge est environ de 3 à 6 heures selon l'état de la pile. La recharge prolongée de l'émetteur ne constitue pas un problème - l'embase empêchera automatiquement de trop recharger les piles de l'émetteur (recharge intelligente).

L'embase avec fentes de recharge HDC-202 est dotée de son propre adaptateur de courant. Aux fins de commodité, l'embase peut également être branchée directement dans la sortie DC OUT du récepteur 966R, ce qui permet aux deux appareils d'utiliser la même source d'alimentation. Un petit câble c.c. (15cm) est fourni à cet effet. Ceci est très pratique dans les salles de classe avec peu de prises de courant. Noter que l'embase HDC-202 fonctionnera normalement que le récepteur 966R soit allumé ou éteint.

Si un émetteur a été laissé allumé et que les piles sont entièrement déchargées, le chargeur peut indiquer " Prêt " après quelques minutes seulement de recharge. Si cela se produit, il peut être nécessaire de procéder à au moins deux recharges " d'amorçage " (d'au moins 30 minutes chacune), suivies d'un cycle de recharge complet de 6 heures afin de récupérer la charge complète

Ne jamais utiliser de piles jetables (alcalines) avec le système de recharge.



SYSTÈMES MF PERSONNELS

Le récepteur 966R est équipé de deux prises auxiliaires qui peuvent être branchées à des émetteurs MF personnels pour satisfaire aux besoins des étudiants ayant divers types de systèmes MF personnels. Ces prises sont situées sur les panneaux avant et arrière et portent la mention " AUX ". Veuillez vous assurer de disposer du bon câble de connexion et faire vérifier la qualité du signal de l'interface par un audiologiste. Noter que le niveau de gain des prises auxiliaires est contrôlé par les deux commandes de volume du récepteur 966R.

Autres branchements externes

En plus de se brancher à des systèmes MF personnels, le Simeon 966 peut être couplé à divers autres dispositifs audio, par exemple, un ordinateur. Deux séries de connecteurs RCA stéréo se

trouvent sur le panneau arrière, et le volume de ces entrées peut être réglé indépendamment du gain MF. Il est aussi possible de brancher un microphone à main avec fil directement dans le récepteur 966R au moyen de la prise MIC IN située sur le panneau avant.

CONSEILS UTILES

Vérifier que les deux émetteurs sont réglés sur des canaux différents et que des canaux identiques sont sélectionnés sur le récepteur 966R

Ajuster le microphone serre-tête directionnel Simeon 617 pour votre confort. Incurver le cadre du microphone afin qu'il soit supporté légèrement par les oreilles, sans qu'il y ait de points de contact ou de pression. Placer la capsule microphonique de manière à ce qu'elle pointe vers le coin de votre bouche.

Placer l'émetteur 8LT dans le sac pour hanches extensible. Ce sac est plus sécuritaire que la pince de ceinture et protégera l'émetteur et le microphone délicat contre les chutes.

Garder le volume de l'émetteur 8LT plus élevé que celui du récepteur. Ceci permet un réglage du volume précis et élimine la rétroaction (Larsen).

Éviter une amplification excessive - le système champ libre FM rend la voix clairement audible dans toute la salle de classe à un niveau d'écoute confortable.

Éviter d'approcher très près de l'Omnipanel ou des haut-parleurs miniatures avec le microphone allumé car cela pourrait causer un sifflement ou une rétroaction du haut-parleur (Larsen).

Ne pas ajuster les paramètres de la commande de tonalité à moins que cela n'ait été recommandé par un audiologiste.

Un réglage excessif des basses peut diminuer l'intelligibilité.

Aux fins de commodités, garder le système de recharge HDC-202 branché dans la sortie DC OUT au panneau arrière du récepteur 966R, ce qui permet de n'utiliser d'une source d'alimentation.

N'utiliser que les piles et adaptateurs de courant recommandés.

Ne jamais utiliser de piles jetables (alcalines) avec le système de recharge.



ENTRETIEN DES MICROPHONES

Le microphone est la composante la plus délicate de votre système champ libre. Protéger le cordon d'alimentation et la fiche contre une déformation et une flexion excessives. Nettoyer régulièrement la fiche du microphone avec un solvant approuvé pour éviter l'accumulation de parasites. Remplacer les pare-vent en mousse endommagés ou manquants et protéger la capsule microphonique contre l'humidité.

Microphone serre-tête Simeon 617 : avec ce modèle unidirectionnel, l'extrémité de la capsule microphonique doit pointer vers le coin de la bouche pour assurer une performance adéquate.

GARANTIE LIMITÉE D'UN AN

Les systèmes champ libre MF Simeon 966 sont protégés par une garantie d'UN an sur les pièces et la main-d'œuvre, qui entre en vigueur à compter de la date d'achat. La protection s'applique à l'émetteur, au récepteur, au système de recharge (à l'exclusion des piles), aux adaptateurs de courant et au système de haut-parleurs. Les microphones Simeon d'origine arborant la marque Simeon sont garantis UN an. Les piles sont garanties 90 jours, à moins qu'il n'en soit précisé autrement par le fabricant.

La garantie du fabricant comprend la réparation ou le remplacement des composants défectueux ou la main-d'œuvre. Les dommages causés par un abus, par la négligence, et par une substitution non autorisée de composantes, de piles ou d'accessoires sont formellement exclus. Une garantie prolongée peut être achetée en vertu de notre programme de contrat de service prolongé.

DÉPANNAGE

Aucun son

Vérifier les réglages du volume (émetteur et récepteur). S'assurer que le récepteur est alimenté et allumé. Vérifier que le câble du haut-parleur est branché correctement. Vérifier que les émetteurs sont à la position ON (et non STANDBY (ATTENTE)). Vérifier que le récepteur 966R reçoit un signal MF (indiqué par un DEL vert sur le récepteur). Vérifier ou remplacer le microphone de l'émetteur.

Aucun signal MF

Vérifier que l'émetteur et le récepteur sont réglés sur le même canal et la même bande de fréquence. Vérifier ou remplacer les piles de l'émetteur. Vérifier que l'interrupteur de l'émetteur est à la position ON (et non STANDBY(ATTENTE)) et que la pile est suffisamment chargée (voyant vert sur l'émetteur).

Piles déchargées

Vérifier d'abord que seules les piles NiMH (hydrure métallique de nickel) AA rechargeable recommandées sont utilisées pour l'émetteur. S'assurer que les piles sont insérées correctement et qu'elles sont bien en contact à l'intérieur du boîtier. S'assurer que les émetteurs sont éteints pendant la recharge et que le système de recharge est alimenté par un adaptateur approprié. Si l'émetteur a été laissé allumé, que les piles sont entièrement déchargées et ne se rechargent pas, procéder à au moins deux recharges " d'amorçage " (d'au moins 30 minutes chacune), suivies d'un cycle de recharge complet de 6 heures afin de récupérer la charge complète.

Ne jamais utiliser de piles jetables (alcalines) avec le système de recharge.



Son faible

Vérifier le réglage du volume (émetteur et récepteur). Ajuster la position du microphone. Vérifier ou remplacer le microphone. Vérifier que l'adaptateur de courant approprié est branché au récepteur.

Bruit ou distorsion

Vérifier que les deux émetteurs sont réglés sur un canal différent -- deux émetteurs ne peuvent partager le même canal sans interférence. Vérifier la possibilité de sources de brouillage radioélectrique (p.ex., ordinateurs ou autres systèmes MF à proximité) et sélectionner une paire de canaux MF différents tout en vous assurant que les émetteurs sont réglés sur des canaux différents. Vérifier le microphone et l'intégrité du cordon d'alimentation et de la fiche du microphone. Nettoyer la fiche du microphone à l'aide d'un solvant recommandé.

Larsen

Vérifier le volume et le régler. Vérifier que le microphone est positionné correctement. Éviter d'approcher très près de l'Omnipanel ou des haut-parleurs miniatures avec le microphone allumé.

Fonctionnement intermittent

Vérifier le microphone, le câble du microphone et le branchement de la fiche dans l'émetteur. Remplacer le microphone le cas échéant. Vérifier que les deux antennes sont fixées au panneau arrière du récepteur 966R et que l'antenne de l'émetteur 8LT est bien fixée. S'assurer que tous les câbles sont bien branchés.

SPECIFICATIONS

Fréquences porteuses	UHF, 744 à 752 MHz; 794 à 806 MHz (deux bandes approuvées)
Canaux MF	16 canaux UHF synthétisés au PLL sélectionnables par bande
Receiver sensitivity	Rapport SINAD de 4 μ V à 30 dB
Rejection de canal	50dB
Plage dynamique	>100dB
Rapport signal RF/bruit	70dB
Puissance continue de l'amplificateur	10 W RMS max. x 4 @ 8 ohms
Entrées du récepteur	Canaux MF UHF x 2; niveau ligne x 2; niveau microphone x 1
Sorties du récepteur	Niveau haut-parleur x 5, auxiliaires x 2
Autonomie de l'émetteur	> 20 heures (NiMH 1,2 V x 2, 2 500 mAh)
Méthode de recharge de l'émetteur	Embase avec deux fentes de recharge
Microphone standard	Microphone serre-tête directionnel
Microphone émetteur à main	Dynamique (directionnel)
Haut-parleur Omnipanel	DMA plat, 4 transducteurs (impédance nominale 8 ohms; 80 W max.) Réponse en fréquence : 100 Hz - 16KHz
Haut-parleurs miniatures SP-966	Diaphragme conique bidirectionnel conventionnel avec tweeter (impédance nominale 8 ohms; 20 W RMS, 40 W max.) Réponse en fréquence : 200 Hz - 12KHz
Approbation canadienne	IC: 3918A-8LT, IC: 3918A-801TS; IC: 3918A-966R

REMARQUES

L'utilisation de cet appareil devrait être conforme aux exigences suivantes:

(1) Cet appareil ne peut causer d'interférence,

(2) Cet appareil doit accepter toute forme d'interférence, y compris celle pouvant entraîner un fonctionnement indésirable de l'appareil. Certaines notifications ou licences peuvent s'appliquer à l'équipement MF dans votre juridiction. Contacter les organismes de réglementation de l'équipement de radio locaux pour connaître les exigences



SUPPORTIVE HEARING SYSTEMS
<http://www.fmhearing.com>

324 Rosemary Road, Toronto,
Ontario. M5P 3E3.
CANADA.

Phone: 1-(800) 732-8804
Fax: 1-(800) 597-3143

E-mail: customerservice@fmhearing.com